

MANUAL DO USUÁRIO

HAND
BRAKE
PRS



ÍNDICE



Clique no nome do conteúdo para acessar a página correspondente.

INTRODUÇÃO	3
CONTEÚDO DA EMBALAGEM	4
MONTAGEM	5
MONTAGEM DA ALAVANCA	5
MONTAGEM NA BASE DO COCKPIT	6
LIGANDO AO COMPUTADOR	7
CONFIGURAÇÃO DE SOFTWARE	8
SOLUÇÃO DE PROBLEMAS	12
GARANTIA	13
CONTATO E SUPORTE	14



Parabéns! Agora você pode ter a sensação de um piloto profissional com os equipamentos PRS!

Você acaba de adquirir um equipamento de alta tecnologia, testado dentro das mais rígidas exigências do mercado.

Os produtos **Pro Racing Simuladores** garantem a você a experiência mais próxima que se pode ter de ser um piloto profissional.

Bem-vindo ao ***TEAM PRO RACING SIMULATORS!***

CONTEÚDO DA EMBALAGEM



Contém na embalagem:		
FREIO DE MÃO PRS		1
ALAVANCA DO FREIO DE MÃO PRS		1
TAMPA DE PROTEÇÃO DO EIXO DA ALAVANCA		1
PARAFUSOS ALLEN MA6X12		2
ARRUELAS M6		2
Ítems opcionais*:		
CONTROLADORA PRS		1
CABO AM/BM 1,5m (CABO DE IMPRESSORA)		1

***Atenção:** Caso você esteja utilizando a versão da Controladora PRS com três saídas (versão antiga) ou ainda não a tenha, será necessário a aquisição da nova controladora PRS com quatro saídas.

Observação: Você precisará de uma chave Allen 6mm.



MONTAGEM DA ALAVANCA



Figura 1

Retire a tampa de proteção do eixo da alavanca (3).

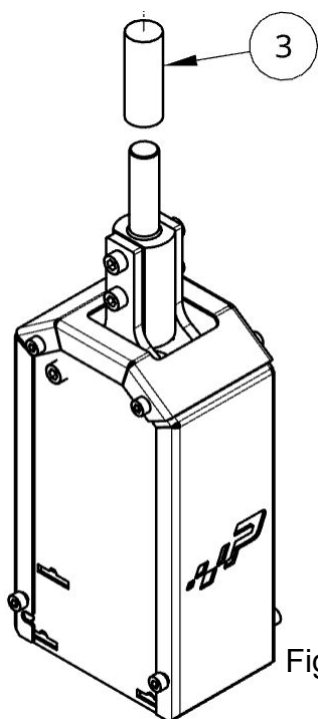

Figura 2

Encaixe a alavanca (1) no eixo da alavanca (2).



MONTAGEM NA BASE DO COCKPIT

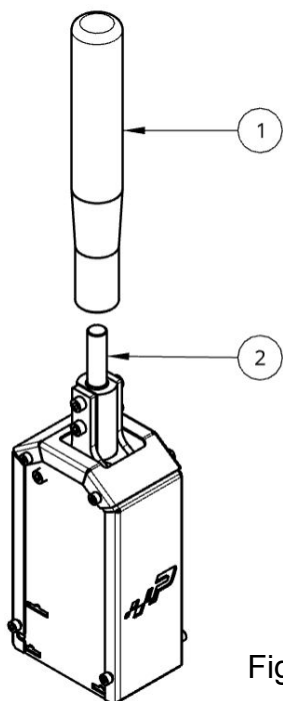
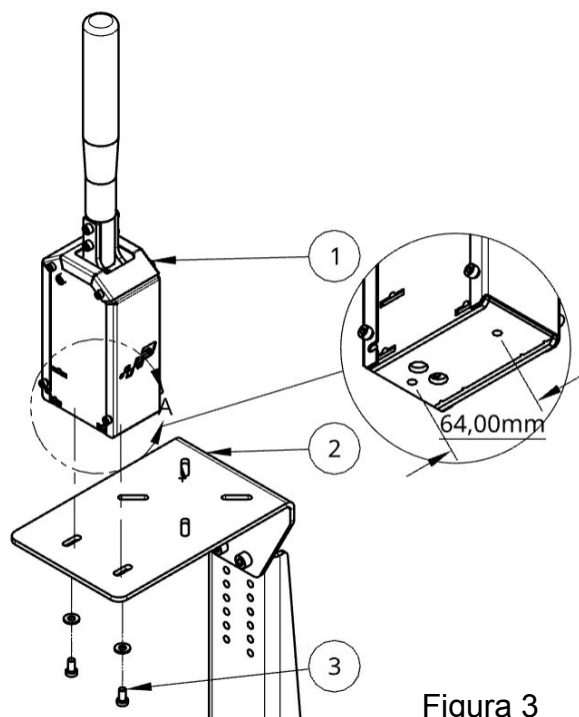

Colocar o **Freio de mão PRS** (1) na base do cockpit (2).

Fixá-lo com dois parafusos Allen M6x12 (3) (fornecidos com o produto).

Figura 3

LIGANDO AO COMPUTADOR



LIGANDO AO COMPUTADOR



Figura 4

Em sua Controladora PRRS (1), conecte o **Cabo AM/BM (cabo de impressora)** (2), na entrada USB e o **cabo do freio de mão** (3), na entrada correspondente na etiqueta superior.

Certifique-se que ambos estejam firmemente conectados.



Figura 5

Agora, conecte a outra ponta do **Cabo AM/BM (cabo de impressora)** (4), na entrada USB do seu computador.

Faça o download do software de configuração no link: <https://www.prsim.com.br/download-s-pedais/>

Instale e abra o aplicativo.



CONFIGURAÇÃO DE SOFTWARE



Figura 6

Entre na opção **Freio de Mão**.

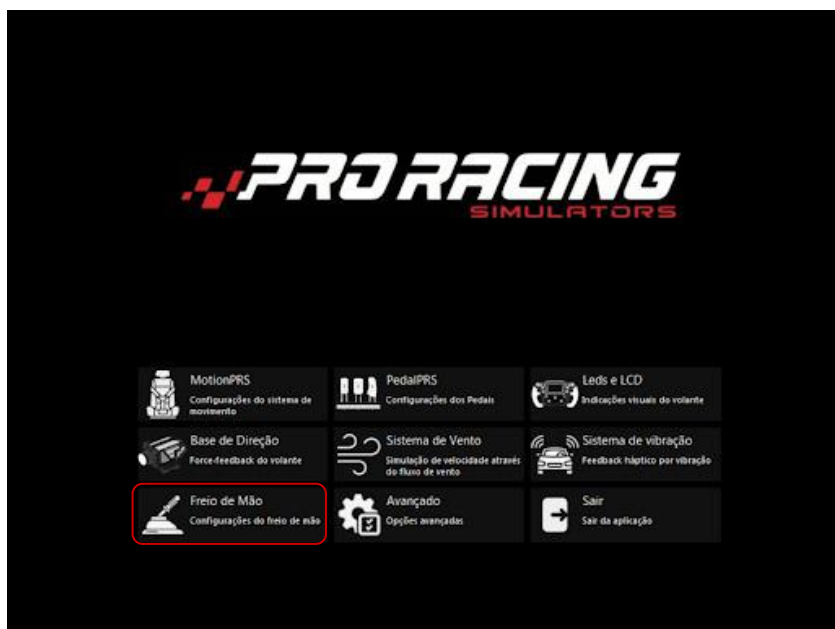

Figura 7

1. A mensagem **“Conectado”** aparecerá na parte inferior da barra de calibragem.
2. Na tela de configuração, clique em **Monitoramento**.

Observação:

Se a mensagem **“Desconectado”** aparecer, vá até a **página 12 (Solução de problemas)**.

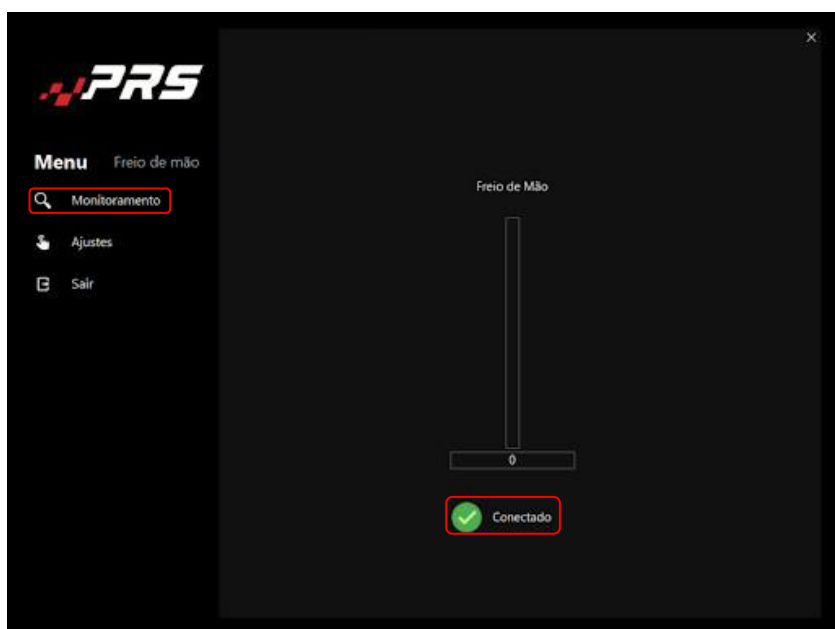
Se o problema persistir, entre em contato com nosso **suporte (Página 14)**.



CONFIGURAÇÃO DE SOFTWARE



Figura 8

Na tela de **Monitoramento**, você poderá fazer as configurações de seu freio de mão.

(1) Filtro Smooth: É o tempo de acionamento do freio de mão (delay). Quanto maior o valor, menor será o tempo de resposta do acionamento.

(2) Força máxima: Aqui você fará a regulagem da força que precisará para acionar a alavanca. Quanto maior o valor, maior a força necessária para acioná-lo.

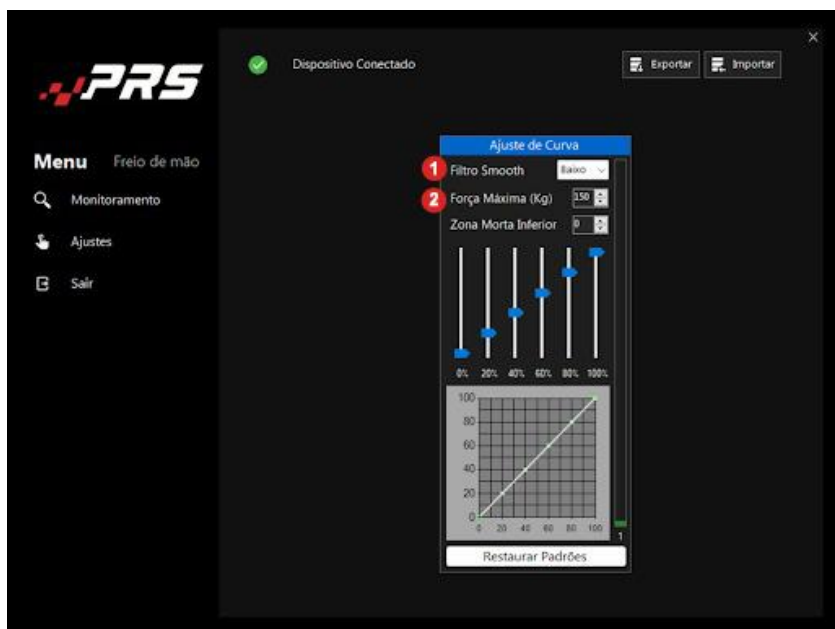

Figura 9

(3) Zona morta inferior: Regula a chamada “dead zone”. Se na tela de configuração de seu freio de mão (**Página 8, Figura 7**), o valor não estiver em **0%**, você pode aumentar o valor da configuração gradativamente, até o valor zerar.

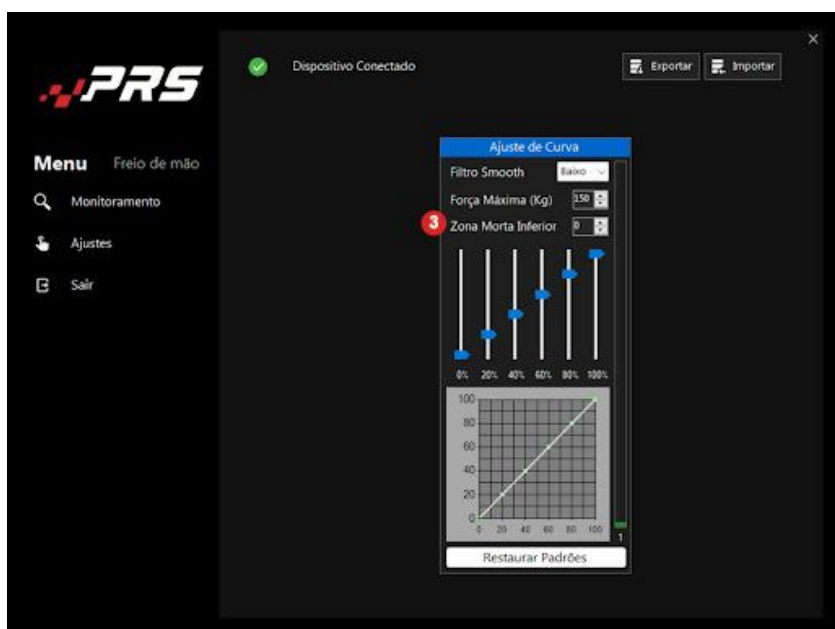

Figura 10

(4) Ajuste de curva: Ajusta a curva de força do freio de mão. Você pode selecionar manualmente a intensidade de força aplicada a alavanca e de que maneira essa força será aplicada.

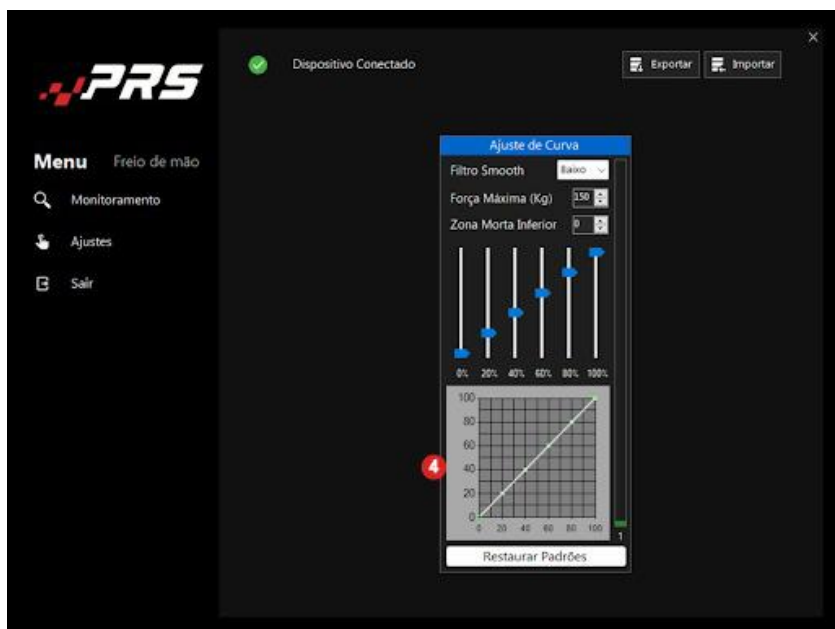

Figura 11

(5) Restaurar padrões: Restaura todas as configurações ao padrão de fábrica.



CONFIGURAÇÃO DE SOFTWARE

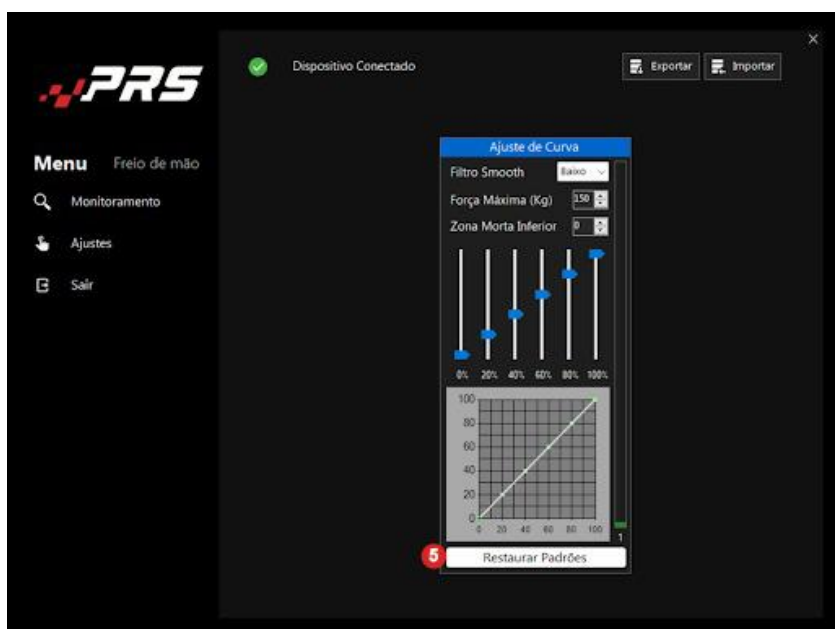

Figura 12

(6) Exportar: Salva suas configurações para que possam ser usadas em outra ocasião. Assim, você poderá fazer várias configurações para cada tipo de finalidade.

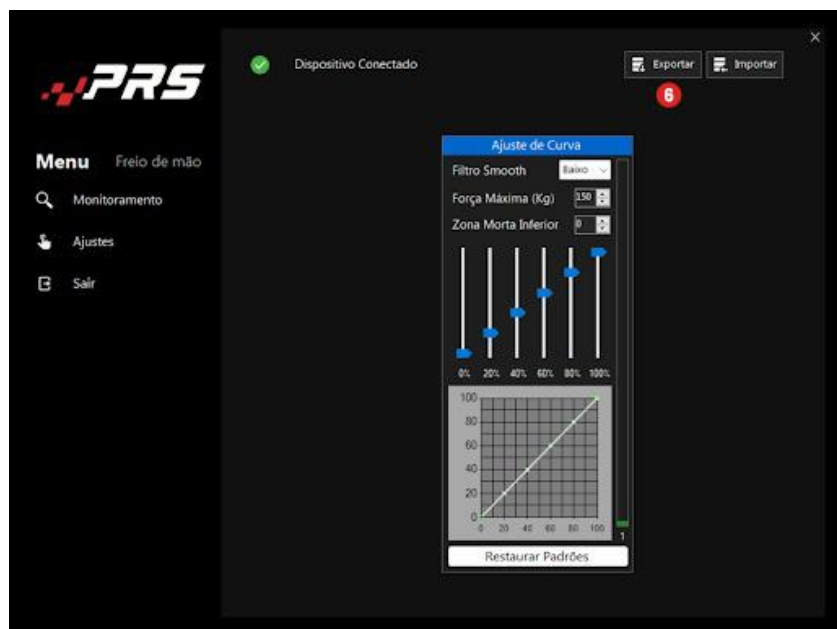

Figura 13

(7) Importar: Importar as configurações salvas anteriormente.

SOLUÇÃO DE PROBLEMAS

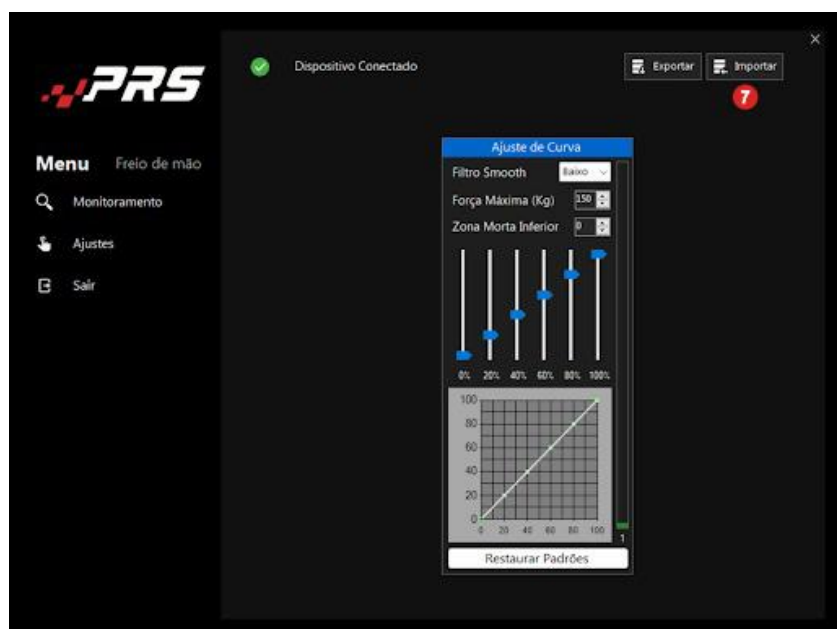

Obs: Antes de conectar seu Freio de Mão PRS, certifique-se de estar usando a versão mais recente do Software de Configuração. Baixe no link: <https://www.prsim.com.br/downloads-pedais/>

Caso seu freio de mão apresente algum problema, tente uma das soluções a seguir:

Freio de mão não conectado:

Saia e entre no Programa de Configuração novamente.

Verifique se os cabos estão firmemente ligados a Controladora e ao Computador.

Tente identificar se algum cabo ou conexão está danificado.

Não consigo configurar o freio de mão:

Saia e entre no Programa de Configuração novamente.

Tente diminuir a Força Máxima (**Página 9, Figura 8**).

Em caso de dúvidas, contate nosso suporte:

suporte@prsim.com.br

GARANTIA



Termo de garantia. Visite a página:

https://docs.google.com/document/d/1h0VFg9c_FTXmhnWCq0DSmpQVYaw7j8oKKU7n0u5zIJ8/edit

CONTATO E SUPORTE



Segunda à Sexta das 8:30 às 12:00 - 13:30 às 18:00



Tel: +55 48 9938-0392

contato@prsim.com.br

suporte@prsim.com.br

Siga-nos em nossas redes sociais:



Confira todos os nossos produtos:
<https://www.loja.prsim.com.br/>